

Круглый воздушный клапан КВ с площадкой под привод

Изделие соответствует требованиям: СТБ 1915-2008.

Продукция сертифицирована.

Габаритные и присоединительные размеры КВ

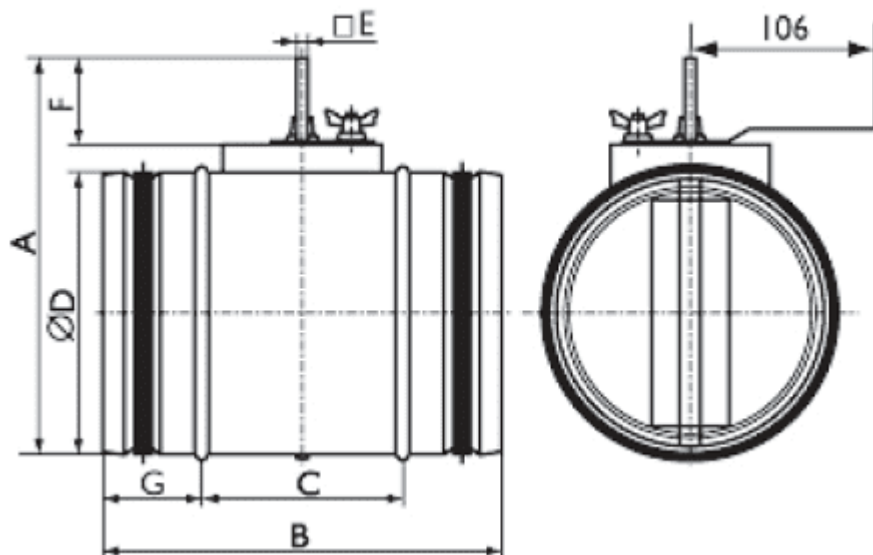

Модель	D, мм	A, мм	B, мм	C, мм	E, мм	F, мм	G, мм	Момент вращения, Нм	Вес, кг
КВ 100	100	203	200	106	8	90	47	2	0,38
КВ 125	125	233	200	106	8	90	47	2	0,53
КВ 160	160	265	200	106	8	90	47	2	0,74
КВ 200	200	312	200	106	8	90	47	2	1,11
КВ 250	250	365	200	106	8	90	47	2	1,56
КВ 315	315	430	200	106	8	90	47	2	2,12
КВ 355	355	472	200	106	8	90	47	2	2,40
КВ 400	400	518	200	106	8	90	47	2	2,91
КВ 500	500	620	272	126	12	90	73	5	5,80
КВ 630	630	750	272	126	12	90	73	5	8,00

Графики технических характеристик КВ

