

READ AND SAVE THESE INSTRUCTIONS



Skuttle®

Indoor Air Quality Products

Installation Instructions* for Model 60-Series High-Capacity Steam Humidifiers (Models 60-1, F60-1, 60-2 and F60-2)

Includes:

- Warranty Information
- Programmable Flushing Timer
Installation Instructions
- Operating and Maintenance
Instructions

CONTRACTOR: Read these instructions before installing or servicing humidifier.

HOMEOWNER: Save this manual for future reference.

Model No. _____

Mfg. Date (see label on unit) _____

Installation Date: _____



*See "Wiring Instructions for High-Capacity Steam Humidifiers" separately

Table of Contents

	Page
Thank You!.....	3
Warranty Validation Notice (Important. Please read.).....	3
Skuttle Limited One-Year Product Warranty.....	4
 CONTRACTOR:	
How To Install a Skuttle Model 60-Series Steam Humidifier	6
• Safety Precautions 6	
• Tools & Materials Needed 7	
Selecting a Location	7
Mounting the Humidifier (Options A-C).....	8
Plumbing and Setting the Water Level	11
How to Install the Programmable Automatic Flushing Timer.....	13
• To Reprogram the Automatic Flushing Timer 15	
How To Maintain a Skuttle Steam Humidifier	16
Trouble Shooting	17
Replacement Parts.....	18
 HOMEOWNER:	
How Your Humidifier Works.....	21
How To Extend the Life of Your Humidifier	22
FAQs About IAQ	23
Contact Information	24 (Back Cover)

Thank you for purchasing a Skuttle whole-house Steam Humidifier. We appreciate your business and consider you a valued customer. We sincerely hope you are satisfied with our product and its performance.

Skuttle is the oldest manufacturer of residential humidifiers, having been in business since 1917. Our longevity and dedication to our customers has resulted in products that are unsurpassed in quality and ease of operation. Features such as automatic controls, high-quality materials and superior workmanship make this Skuttle Steam Humidifier a valuable enhancement to your home's HVAC system. In addition to humidifiers, we manufacture air filters, make-up air controls and indoor air quality (IAQ) accessories to improve the comfort and healthfulness of your home.

As always, quality, performance and customer satisfaction are our highest priorities. The information contained in this manual will aid you and your HVAC contractor with the installation and periodic maintenance necessary to keep your humidifier operating at peak efficiency. If, at some point, you need parts or service, follow these simple procedures:

- First, try calling the heating and air conditioning dealer who installed your humidifier. This information may be located on the back of this booklet, or the dealer may have placed a reference label on your heating system.
- If you cannot locate your original installer, check the Internet or the Yellow Pages under "Heating & Air Conditioning Contractors" for an alternative dealer.
- If these attempts fail, email Skuttle Indoor Air Quality Products at customerservice@skuttle.com, or call us toll-free at (800) 848-9786. We'll be glad to assist you.

For further information regarding the benefits, operation and maintenance of your new Skuttle Steam Humidifier, refer to the applicable sections of this manual.

Important: WARRANTY VALIDATION

The completion and return of the Warranty Registration Card (enclosed separately in your Skuttle humidifier carton) is required for warranty coverage.

The warranty described herein is not valid unless the Warranty Card is completed and mailed to Skuttle Manufacturing Company within 15 days of equipment installation.

Skuttle® Limited One-Year* Product Warranty

This limited one-year warranty covers this Skuttle product as designated on the return portion of the Warranty Registration Card, excluding wiring, plumbing and installation.

***NOTE: The 120 volt heater (Part No. 000-0430-055) and the 240 volt heater (Part No. 000-0430-056) are covered by a limited two-year warranty. All other aspects of this warranty, as stated below, apply.**

Skuttle Manufacturing Company warrants that this product is free from defects in material and workmanship under normal, noncommercial use and service. Skuttle will remedy any such defects if they appear within 12 months from the date of the original installation, as evidenced by receipt of the Warranty Registration Card, subject to the terms and conditions of this limited one-year warranty, stated below:

1. THIS LIMITED ONE-YEAR WARRANTY IS GRANTED BY SKUTTLE MFG. CO., 101 Margaret Street, Marietta, OH 45750.
2. This warranty shall extend only to any noncommercial owner who has purchased this residential product other than for purposes of resale.
3. The completion and return of the Warranty Registration Card is a condition precedent to warranty coverage and performance. Warranty is not valid unless this card is completed and mailed to the factory within fifteen (15) days of equipment installation.
4. All components are covered by this limited warranty, except expendable items.
5. If, within the warranty period, this product or any component requires service, it must be performed by a competent heating and/or plumbing contractor (preferably the installing contractor). Skuttle will not pay shipping or labor charges to remove or replace such defective parts or components. If the part or component is found by inspection to contain such defective material and/or workmanship, it will either be repaired or exchanged, free of charge, at Skuttle's option, and returned by prepaid freight.
6. In order to obtain the benefits of this limited one-year warranty, the owner must notify the dealer or distributor in writing of any defects within thirty (30) days of the discovery. If after reasonable time, the owner has not received an adequate response from the dealer or distributor, he/she should notify in writing: Skuttle Manufacturing Company, 101 Margaret Street, Marietta, OH 45750. (SKUTTLE WILL RECEIVE, FREIGHT PREPAID, ONLY REMOVABLE PARTS OR COMPONENTS OF SUCH DEFECTIVE PRODUCTS.)

7. This limited warranty does not apply to any part or component that is: damaged in transit or handling; has been subject to abuse, neglect or accident; has not been installed, operated and serviced according to Skuttle's instructions; has been operated beyond the factory-rated capacity; or has been altered in any such way that its performance is affected. There is no warranty due to neglect, alteration or ordinary wear and tear. Skuttle's liability is limited to replacement of defective parts or components, and does not include the payment of the cost of labor charges to remove or replace such defective components or parts.
8. Skuttle will not be responsible for loss of use by any product, loss of time, inconvenience or any other indirect, incidental or consequential damages with respect to person or property, whether as a result of breach of contract, neglect or otherwise. (SOME STATES DO NOT ALLOW THE EXCLUSION OR LIMITATION OF INCIDENTAL OR CONSEQUENTIAL DAMAGES, SO THE LIMITATION OF EXCLUSION IN THE PRECEDING SENTENCE MAY NOT APPLY TO YOU.)
9. THE WARRANTY GIVES THE OWNER SPECIFIC RIGHTS, AND YOU MAY ALSO HAVE OTHER RIGHTS WHICH VARY FROM STATE TO STATE.
10. Any warranty work will be performed within a reasonable time, usually within one-hundred-twenty (120) days after notice of defect and delivery to the Skuttle factory, subject to delays beyond the manufacturer's control.
11. Any warranty by Skuttle of merchantability, fitness for use or any other warranty (express, implied or statutory), representation or guarantee other than what was set forth herein, shall expire at the expiration date of this limited warranty. (SOME STATES DO NOT ALLOW LIMITATION OF HOW LONG AN IMPLIED WARRANTY LASTS, SO THE LIMITATION IN THE PRECEDING SENTENCE MAY NOT APPLY TO YOU.)
12. Skuttle reserves the right to make changes in the design and material of its products without incurring any obligation to incorporate such changes in the units completed prior to the effective date of such change.

For the Contractor: How To Install a Skuttle Model 60-Series Steam Humidifier

NOTES: This humidifier must be installed by a qualified professional contractor. Failure to comply with this requirement may nullify the warranty.

Read all instructions before beginning installation of the humidifier. Skuttle Manufacturing Company assumes no responsibility under warranty if the contractor and user do not follow these printed instructions.

FOR WIRING INSTRUCTIONS AND INSTALLATION OF THE ELECTRONIC COMPENSATING HUMIDISTAT, PLEASE SEE SEPARATE INSTRUCTIONS ENCLOSED IN THE HUMIDIFIER CARTON.

Safety Precautions

1. Do not install a humidifier where the surrounding temperature may exceed 200°F.
CAUTION: Excessive heat will damage the humidifier, possibly causing an overflow condition and water damage to the home.
2. Do not install a humidifier where the surrounding temperature may be 32°F or colder (e.g., attics, garages, etc.).
CAUTION: Freezing water will damage the humidifier and burst the supply pipe, resulting in damage to the home.
3. Do not cut or drill into any air conditioning components or electrical enclosures during humidifier installation.
DANGER: Electrocution is possible if you come in contact with a live electrical wire; blindness can occur if refrigerant contacts your eyes.
4. When the humidifier is installed in a finished basement or any area where water damage could occur, be sure to connect the humidifier's overflow provision to a suitable drain.
5. For above-ceiling installations, install an additional drain pan plumbed to a suitable drain.
6. Installation, wiring and plumbing of the humidifier must comply with local codes, ordinances and regulations.

Tools and Materials Needed

1. Safety goggles
2. Tin snips or aviation snips
3. Electric drill
4. 3/8" and 7/64" drill bits
5. Pliers
6. Screwdrivers (medium flat point and Phillips #1)
7. Level
8. Hammer
9. Small adjustable wrench
10. Center punch
11. Knife
12. Wire and hardware to connect fan control
13. Additional relay(s)

For some installations:

14. Duct tape
15. 1/4" copper water line
16. Tubing and fittings for the overflow connection
17. 2 conductor low-voltage wire

Selecting a Location

1. For most installations, mount the humidifier under the horizontal warm air supply duct. As an alternative, the unit can be mounted on a vertical plenum using a fabricated transition for support. (See "Mounting the Humidifier", pgs. 8-10.)

NOTE: Ideally, the Skuttle Steam Humidifier is not intended for installation in or on the return air duct or plenum. However, some contractors do so without complications. **If you choose to install a Skuttle Model 60 Humidifier under a return air duct or on a return air plenum, be aware that moisture MUST be absorbed BEFORE entering the filter, blower, turn or transition. Therefore, INSTALL THE HUMIDIFIER AT LEAST 4-TO-6 FEET PRIOR TO THESE DEVICES AND CONFIGURATIONS.**

2. Select a location where the humidifier can be plugged in without the use of an extension cord. (See separate manual, "Wiring Instructions for High-Capacity Steam Humidifiers".)
3. Select a location that will not allow steam to condense on the system air mover, electrical components, etc.
4. Mount the unit on rigid metal ductwork, never on duct board or internally-insulated duct.

CAUTION: For all installation configurations, the mounting area must be strong enough to support the humidifier's weight when it is full of water (approximately 18 lbs.), and to hold the humidifier in a level position for safe, reliable operation. Otherwise, additional duct reinforcement will be necessary.

NOTE: If the installation includes exposed insulated materials, a section of the ductwork must be removed and replaced with rigid metal duct extending at least 6 feet downstream from the humidifier.

5. Mount the unit at least 4-to-6 feet after the plenum transition. Avoid sudden turns or transitions in the ductwork in the immediate area downstream from the humidifier.

Mounting the Humidifier

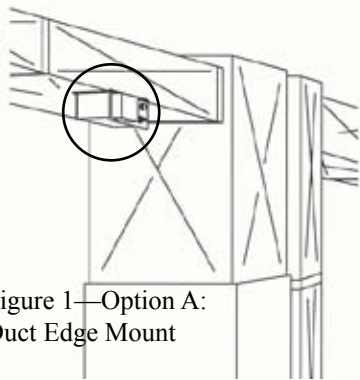

Figure 1—Option A:
Duct Edge Mount



Figure 2—Mounting Bracket

2. Use a marker to trace around the inside of the mounting bracket. Cut out the duct opening.

CAUTION: DO NOT attach the mounting bracket before the hole in the ductwork has been cut.

3. Attach the mounting bracket to the ductwork with sheet metal screws.

Option A is the preferred method of mounting because it requires the least amount of duct reinforcement to support the humidifier and keep it level. A duct width of at least 10 inches is necessary. Wider ducts may need to be reinforced in order to hold the humidifier level.

DANGER: Wear safety glasses when cutting or drilling. Do not cut or drill into any air conditioning components or electrical enclosures during installation. **Electrocution is possible if you come in contact with a live electrical wire; blindness can occur if refrigerant contacts your eyes.**

To install (Option A):

1. Place the mounting bracket (provided) on the edge of the ductwork where the humidifier is to be installed.

4. Attach the L-shaped bracket to the top/front of the humidifier, so that the vertical wall is toward the reservoir.
5. Adjust the water level. (See Nos. 7 & 8 in “Plumbing and Setting the Water Level”, pgs. 11 & 12.)
6. Slide the flanges of the humidifier reservoir into the mounting bracket until the reservoir’s front flange comes in contact with the edge of the duct.
7. Secure the humidifier to the duct with the screws provided.

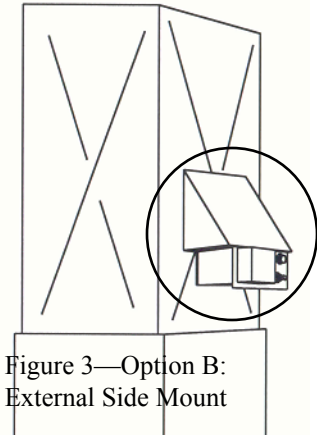

Figure 3—Option B:
External Side Mount



Figure 4—Mounting Bracket

Option B requires a transition to be made, and usually needs duct reinforcement to hold the humidifier securely in place.

NOTE: For this configuration, the humidifier is mounted on the outside of the plenum, rather than the inside, so as not to restrict airflow.

DANGER: Wear safety glasses when cutting or drilling. Do not cut or drill into any air conditioning components or electrical enclosures during installation. **Electrocution is possible if you come in contact with a live electrical wire; blindness can occur if refrigerant contacts your eyes.**

To install (Option B):

1. Construct a transition and attach it to the plenum. (Additional humidifier support will be necessary for this configuration.)

2. Place the mounting bracket (provided) at the base of the transition.
3. Use a marker to trace around the inside of the mounting bracket. Cut out the duct opening.

CAUTION: DO NOT attach the mounting bracket before the hole in the ductwork has been cut.

4. Attach the L-shaped bracket to the top/front of the humidifier, so that the vertical wall is toward the reservoir.

- Adjust the water level. (See Nos. 7 & 8 in “Plumbing and Setting the Water Level”, pgs. 11 & 12.)
- Slide the flanges of the humidifier reservoir into the mounting bracket.
- Secure the humidifier to the duct with the screws provided.

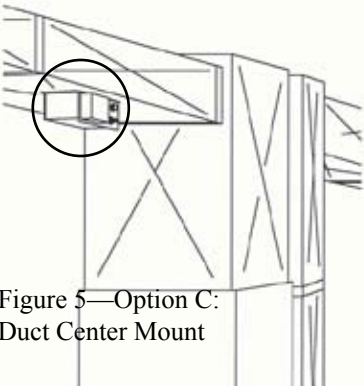

Figure 5—Option C:
Duct Center Mount



Figure 6—Mounting Bracket

Option C requires duct reinforcement to hold the humidifier securely in place.

DANGER: Wear safety glasses when cutting or drilling. Do not cut or drill into any air conditioning components or electrical enclosures during installation. **Electrocution is possible if you come in contact with a live electrical wire; blindness can occur if refrigerant contacts your eyes.**

To install (Option C:)

- Place the mounting bracket (provided) at the selected location on the bottom of the duct.
- Use a marker to trace around the inside of the mounting bracket. Cut out the duct opening.

CAUTION: DO NOT attach the mounting bracket before the hole in the ductwork has been cut.

- Attach the mounting bracket to the ductwork with sheet metal screws.
- Adjust the water level. (See Nos. 7 & 8 in “Plumbing and Setting the Water Level”, pgs. 11 & 12.)
- Slide the flanges of the humidifier reservoir into the mounting bracket.
- Secure the humidifier to the duct with the screws provided.

NOTE: See separate wiring instruction manual, “Wiring Instructions for High-Capacity Steam Humidifiers”.

Plumbing and Setting the Water Level

NOTE: Use copper tubing only to plumb this humidifier.

1. Select the nearest cold water pipe and install the saddle connector and needle valve (provided) by following the instructions supplied with the valve.

WARNING: Do not use any line connected to an air conditioner.

2. Lightly clean the tubing ends with fine sandpaper before making connections.

3. Uncoil the copper tubing and connect one end to the saddle valve. Use the compression fittings found in the self-piercing saddle valve parts bag.

- Place the brass compression nut over the tubing, then slide the brass ferrule over the tubing.
- Fully insert the tubing into the saddle valve fitting and tighten the compression nut. (Do not over-tighten; moderate tightness should prevent leaking.)
- Thoroughly flush the supply tubing after attaching it to the saddle valve. This will clear the line of debris which could block water flow at the float valve.

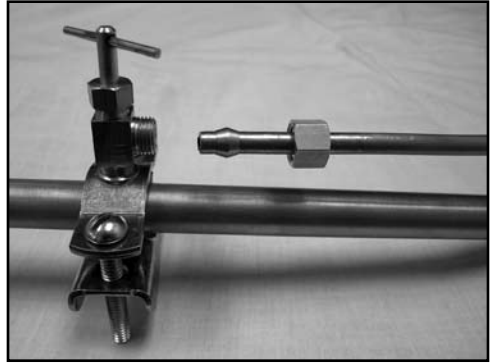

4. Route the tubing to the humidifier float valve, keeping the tubing away from sharp edges.
5. Connect the remaining end of the tubing to the humidifier float valve.
6. Open the saddle valve so that the water flows slowly and gently into the water pan.
7. Prior to mounting, adjust the humidifier's water level by following these instructions:
 - Set the humidifier reservoir on a level surface.
 - Allow the unit to fill until the float valve shuts off the incoming flow of water. (The water should be 2-3/8" deep, plus or minus 1/8". If it is not, further adjustment will be necessary.)

CAUTION: To prevent valve seat damage, **never adjust the humidifier's water level without supporting the float arm.** Make adjustments in small increments.

- To raise the water level, push down in the center of the float arm (see Figure 7-A, below).
- To lower the water level, hold the float on the bottom of the reservoir with one hand and pull up on the center of the float arm with the other hand (see Figure 7-B, below).

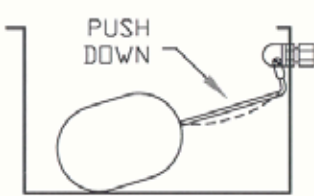

Figure 7-A—Raising the water level

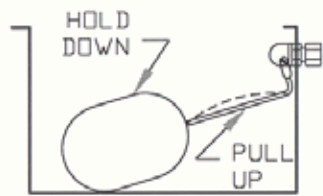

Figure 7-B—Lowering the water level

8. If the water level is too high, remove enough water from the reservoir to allow the float valve to automatically fill and shut off the water. This will verify that your final adjustment is correct.
9. Shut off the water supply and remove all water from the reservoir.
10. Mount the humidifier according to Options A, B or C, shown on pages 8-10.
11. Check the two compression fittings—one at the saddle valve, the other at the float valve. Stop any leakage by tightening the fittings.
12. Connect the humidifier's overflow provision to a suitable waste drain.
 - A standard garden hose or a 3/8" N.P.T. male fitting (not supplied) can be attached to the overflow fitting.
 - Provide support at many points along the hose to prevent kinks—particularly near any heat source.
13. Turn the water to the humidifier on. The float valve should shut the water off when the pan is filled to 2-3/8".
14. Make sure the humidifier is plugged into a powered outlet.
15. Adjust the compensating humidistat according to instructions provided with the unit.

How To Install the Programmable Automatic Flushing Timer



The Humidifier Automatic Flushing Timer automatically flushes accumulated mineral deposits from all central-system steam- and reservoir-type humidifiers. This enables homeowners to enjoy the benefits of healthful, humidified air without the hassles of frequent maintenance due to mineral buildup.

The flushing timer is set at the factory to flush the humidifier every two hours for a duration of 10 seconds, using only about 1.5 gallons of water per day. (See “Re-programming Instructions”, page 15, for alternate settings.) This flushing reduces or eliminates servicing during the humidification season, depending on the mineral content of the water.

To Install the Flushing Timer on a Steam Humidifier:

Figure 8—Installation of a Programmable Automatic Flushing Timer on a Steam Humidifier

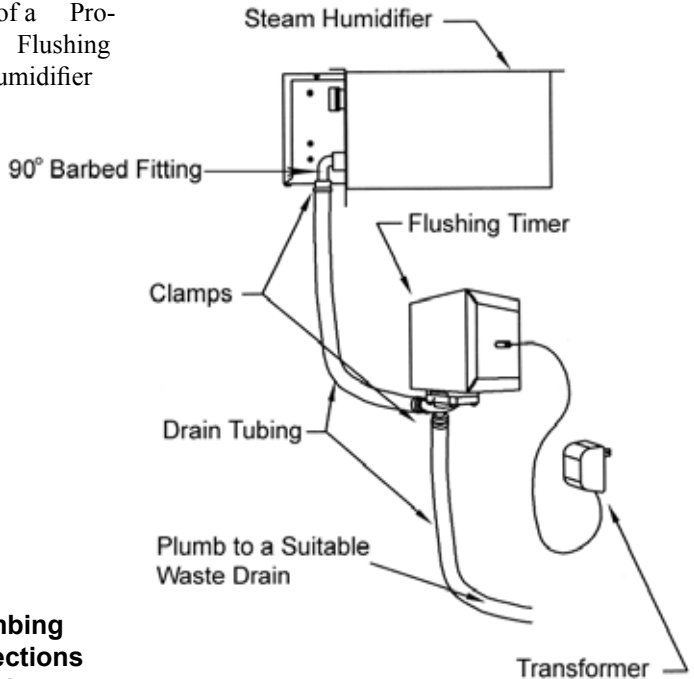

CAUTION: All plumbing and electrical connections must comply with relevant codes and ordinances.

1. If the humidifier has been preinstalled and needs servicing, refer to “How to Maintain a Skuttle Steam Humidifier” (page 16) for instructions.
2. For either a new or preinstalled humidifier, select a suitable mounting location for the flushing timer within 3 feet of the humidifier, and within 10 feet of a properly fused electrical outlet.
3. Locate a suitable waste drain for disposal of flushed water.
CAUTION: Drain tubing must not kink or come in contact with sharp edges or hot surfaces. Tubing must run in a continual downhill slope to allow proper drainage and to prevent overflow.
- 4a. **If this flushing timer was purchased as an accessory to install on a steam humidifier...** remove the drain valve from the humidifier and install the 90° barbed fitting (provided), as shown in Figure 8 (page 13).
- 4b. **If this flushing timer was purchased with the steam humidifier as a complete assembly...** the 90° barbed fitting should already be installed on the humidifier in the proper location. (See Figure 8, page 13.)
5. Screw the unit to the mounting surface selected in Step #2.
6. Cut a piece of drain tubing to reach from the humidifier fitting to the fitting on the side of the flushing timer.
CAUTION: Drain tubing must not kink or come in contact with sharp edges or hot surfaces. (This caution applies to Step #7, as well.)
7. Cut a second piece of tubing to reach from the bottom fitting on the flushing timer to the drain. (See Step #3.)
8. Connect tubing with clamps or fittings suitable for your installation.
9. Return the steam humidifier to its normal operating mode. Refer to pages 11 & 12 to properly set the water level.
10. Plug the flushing timer into the designated outlet. (See Step #2.)
11. Check all fittings for leaks. Tighten as necessary.
12. Test the flushing timer for proper operation.
 - A. Press and release the MANUAL button.
 - B. Wait 10 to 30 seconds* until the flushing noise stops, indicating that the flushing cycle is complete.

*The number of seconds will vary depending upon how the unit is programmed. (See “Reprogramming Instructions”, page 15.)

To Reprogram the Automatic Flushing Timer:

The flushing timer is set at the factory to flush the humidifier every two hours for a duration of 10 seconds, using approximately 1.5 gallons of water per day. Although the two-hour intervals between flushes may not be altered, the duration may be lengthened to either 20 or 30 seconds per flush.

1. Unplug the flushing timer from the electrical outlet.
2. Take off the back cover plate by removing the three screws closest to the mounting flanges.
3. Inside, on the circuit board, locate the red switch block which contains two switches, numbered 1 and 2.

NOTE: The switches are pre-set in the 10-second mode, with the #1 switch in the ON position, and the #2 switch in the OFF position, as shown at right.

10 Sec.

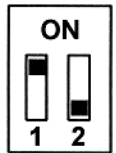

- 20 Sec. 4. To reprogram the flushing timer to 20-second flushes every 2 hours, move the #1 switch to the OFF position, and the #2 switch to the ON position, as shown at left. At this setting, the automatic flushing timer will use approximately 3 gallons of water per day.



5. To reprogram the flushing timer to 30-second flushes every 2 hours, move both switches to the OFF position, as shown at right. At this setting, the automatic flushing timer will use approximately 4.5 gallons of water per day.

30 Sec.

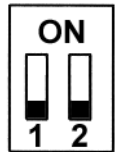

6. Reposition the back cover plate on the flushing timer and secure it with the three screws.
7. Plug the flushing timer back into the wall outlet. Make sure it is functioning properly with the humidifier. (See Step #12, page 14.)

NOTE: Lengthening the flushing duration will help keep the humidifier cleaner. However, it may also cause undesirable drain noise.

How To Maintain a Skuttle Steam Humidifier

Because the Skuttle Steam Humidifier is designed to emit mineral-free moisture into the air, the unit should be cleaned and serviced every two-to-four months during the humidification season. Harder water, colder weather and/or higher humidistat settings will increase the frequency of cleaning and service.

NOTE: Some 60-series units (Models F60-1 and F60-2) are equipped with a Skuttle Automatic Flushing Timer (see page 22), which can reduce maintenance significantly. However, it is still wise for the homeowner to check the humidifier for mineral buildup every two months or so.

To perform routine maintenance tasks, follow these instructions:

WARNING: Do not touch the humidifier when the operation indicator light is on. Always unplug the unit and allow it to cool prior to service or inspection.

1. Unplug the humidifier and fan control; disconnect the humidistat wires from the external screw terminals.
2. Turn off the water supply and disconnect the supply tubing at the float valve. Disconnect the overflow hose at the humidifier.
3. Allow water in the humidifier to cool before continuing.

WARNING: Scalding is possible if water in the humidifier reservoir has not been allowed to cool.

- 4a. **For steam humidifier Models 60-1 or 60-2** (without an automatic flushing timer), turn the petcock (drain fitting) counterclockwise (↺) and drain water from the humidifier into a bucket.
- 4b. **For steam humidifier Models F60-1 and F60-2**, use the automatic flushing timer to drain the unit by following these instructions:
 - A. Press and release the MANUAL button on the flushing timer.
 - B. Wait 10 to 30 seconds until the flushing noise stops, indicating that the flushing cycle is complete. (The number of seconds will vary depending upon how the timer is programmed.)
 - C. Repeat Steps A and B until the humidifier is drained.
5. Remove the humidifier from its mounting.
6. Flush loose minerals from the reservoir with water, then gently rub minerals off the float, heater, reservoir walls and safety float switch. If mineral

deposits have been allowed to build up, steel wool or other scouring pads may be used.

7. Inspect the valve arm and float for mineral buildup and deterioration.
CAUTION: If deterioration is noted, replacement will be necessary.
8. Reset the water level. (See Steps 7 & 8 of “Plumbing and Setting the Water Level”, pgs. 11 & 12.)
9. Remount the humidifier and make all electrical and plumbing reconections. Check for leaks or overflow. Set the humidistat as directed in the humidistat instructions.

CAUTION: Never oil any part of the humidifier.

NOTE: At the end of each humidification season (approximately the same period as the heating season), **the humidifier should be thoroughly cleaned and the water and electricity turned off until the next humidifying season.**

CAUTION: Do not leave water in the humidifier over the warm-weather months.

Trouble Shooting

PROBLEM	EVIDENCE	SOLUTION(S)
Low Humidity	Low water level (less than 2-3/8" deep)	<ul style="list-style-type: none"> • See <i>Plumbing and Setting Water Level</i>, steps 7 & 8
	No water in reservoir	<ul style="list-style-type: none"> • Turn water on at saddle valve • Turn off water main and check for possible obstruction in saddle valve or float valve
	Humidifier heater is not operating	<ul style="list-style-type: none"> • Make sure the humidifier is plugged in • Set the humidistat higher • Check for blown circuit breaker • Check all external wiring connections • Check for low water level • Check the humidistat switch for continuity • Call a professional HVAC contractor
	Rapid air changes (drafts)	<ul style="list-style-type: none"> • Keep doors and windows closed (cold, dry air is an added load on the humidifier) • Close fireplace damper when not in use • Keep exhaust fan running time to a minimum • Seal around doors and windows

continued...

Trouble Shooting (cont'd.)

PROBLEM	EVIDENCE	SOLUTION(S)
High Humidity	Condensation on walls	<ul style="list-style-type: none"> • Turn humidistat off • Turn water to humidifier off until condensation is evaporated
	Heavy condensation on windows	<ul style="list-style-type: none"> • Turn humidistat down enough to eliminate condensation (this may be a temporary condition caused by moisture from bathing, mopping, cooking, etc.)
Humidifier Overflows	High water level	<ul style="list-style-type: none"> • Inspect valve seat for defects • Inspect valve nozzle for cracks or erosion • Readjust water level (see <i>Plumbing and Setting Water Level</i>, steps 7 & 8) • Make sure humidifier is level

Table 1

Replacement Parts

Contractors: Parts may be ordered through your preferred heating or plumbing distributor. When ordering, refer to the appropriate parts list, beginning on page 19, to give the following information:

- Humidifier Model Number • Part Name • Part Number
- Humidifier Manufacturing Date (see label on side near drains)

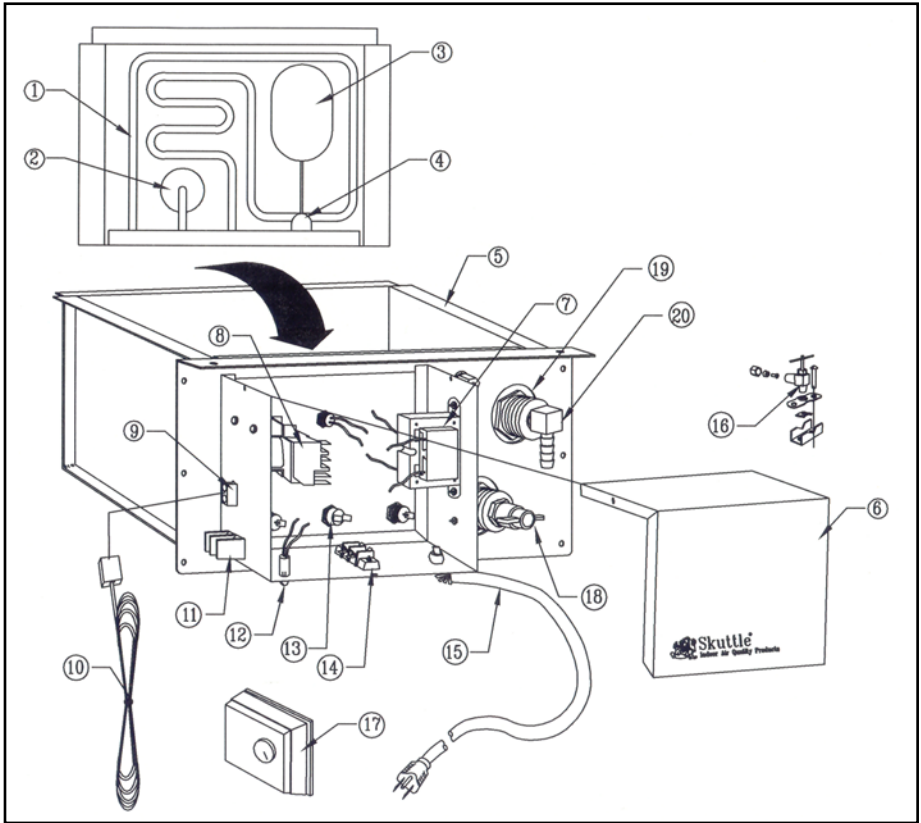

Figure 9—Parts Diagram of Models 60-1, F60-1, 60-2 and F60-2

Parts for Models 60-1, F60-1, 60-2 and F60-2

Item	Part Name	Part No.
1*	120 Volt Heater	000-0430-055
1**	240 Volt Heater	000-0430-056
2	Safety Float Switch	000-0814-132
3	Float for Water Fill Valve	A00-1309-012
4	Water Fill Valve	000-1731-012
5	Water Pan Assembly	A01-1730-078
6	Cover	000-0641-150
7*	Transformer 120 Volt Primary 24 Volt Secondary	000-0814-133
7**	Transformer 240 Volt Primary 24 Volt Secondary	000-0814-140
8	Control Relay DPST 24 Volt	000-0431-031
9 & 10	Fan Wiring Assembly	A00-0811-120
*Models 60-1 and F60-1 only **Models 60-2 and F60-2 only		continued...

Parts for Models 60-1, F60-1, 60-2 and F60-2, cont'd.		
Item	Part Name	Part No.
11	Humidistat Control Terminal Block	000-0814-135
12	Indicator Light	000-0814-139
13	Thermal Fan Control "Thermostat"	000-0431-030
14	Power Distribution Terminal Block	000-0814-134
15*	120 Volt Power Supply Cord	000-0811-107
15**	240 Volt Power Supply Cord	000-0811-108
16	Saddle Valve	A00-1128-005
17	Manual Humidistat	SK0-0055-001
18	Drain Cock Valve	000-1319-065
19	Drain and Overflow Bushing (w/Overflow Bushing, Washer & Lock Nut)	A00-1319-067
20	90° Barbed Elbow	000-1106-034
Not Shown	9 pc. Gasket Set (w/Drain, Overflow, Thermostat, Safety Float and Heater Washers)	A00-0693-020

Table 2

NOTES: A Skuttle Automatic Flushing Timer (Model S-HAFT) is included with Steam Humidifiers F60-1 and F60-2.

Due to Skuttle's ongoing research and development program, specifications are subject to change without notice.

For the Homeowner: How Your Humidifier Works

Your Skuttle Steam Humidifier supplies moist air to your home much the same way as outdoor air is humidified. On a warm summer day, the sun's heat evaporates water from puddles, streams, rivers, oceans, etc., turning it into vapor (*humidity*). The amount of water vapor that rises into the air is determined by the amount of time the water is exposed to the heat source.



If you were to look inside your humidifier's reservoir, you would see an immersed, tubular heater and two floats. When your home is too dry, the humidistat (humidity control device) installed with your system activates the humidifier heater. A built-in thermostat senses the water temperature and, when the water is warm enough, turns on a relay to activate the blower on your furnace. The blower, independent of your home's heating system, disperses humidified air throughout the house. In other words, the heat necessary for evaporation is supplied by the humidifier itself, rather than by your furnace.

Once the selected level of humidity is reached, the humidifier heater turns off automatically. However, the furnace blower continues to replenish the moisture in your home until the water in the humidifier's reservoir is cooled and ceases to produce steam. All this takes place without disrupting your heating system's normal operation. When the indoor humidity drops below the desired level, the process begins again.

As water is evaporated from the humidifier reservoir and replaced by fresh water, the larger of the two float valves prevents overflow by shutting off the water at the designated level. The smaller float acts as an additional safety device, automatically shutting off the humidifier heater if, for any reason, the water level drops below the heating element.

Because water evaporated from the humidifier leaves behind all its impurities (calcium, iron, lime, bacteria, etc.), the resulting humidification doesn't pollute your indoor air. Instead, your home is freed from these contaminants, creating a healthier, more comfortable environment for you and your family.

How To Extend the Life of Your Humidifier

Mineral buildup on the humidifier's heating element is harmful to the unit. Therefore, routine maintenance is vital to the effectiveness and longevity of your humidifier.

The normal service interval will vary from one-to-three months (i.e., one or two cleanings during a typical humidification season, plus a thorough cleaning at the end of the season). The hardness of your water, your humidistat setting, weather conditions, home construction and the number of occupants in the home all affect the amount of time between cleanings. **Due to the complexity of your Skuttle Steam Humidifier, we strongly recommend that you make arrangements with your preferred HVAC or plumbing contractor to clean and service the unit at regular intervals.**

NOTE: Some 60-series models (F60-1 and F60-2) are equipped with a **Skuttle Programmable Automatic Flushing Timer** (see below), which can reduce maintenance significantly. Nevertheless, it is wise to check the humidifier for mineral buildup every two months or so during the humidification season, and to contact an HVAC dealer if necessary.

CAUTIONS: Do not leave water in the humidifier over the warm-weather months.

If the home is left unattended for an extended period of time (e.g., when you go on vacation), turn the humidistat and the water supply to the humidifier off.

**Keep Your Humidifier Running Cleanly and Efficiently
...with a Programmable Flushing Timer from Skuttle®**



The Skuttle Automatic Flushing Timer...

- Provides flow-thru technology for steam- and reservoir-type humidifiers
- Automatically flushes the humidifier water pan with fresh, clean water every two hours
- Reduces or eliminates servicing during the humidification season
- Reduces water usage by up to 98 percent when compared to conventional flow-thru humidifiers
- Installs easily and quickly
- Adapts to most makes and models of steam- and reservoir-type humidifiers

FAQs About IAQ

(Frequently Asked Questions About Indoor Air Quality)

Why do I need a humidifier?

More and more homeowners are realizing that, during the winter months, they live in a “sick house”. Family members suffer from dry, itchy skin, parched throats and annoying coughs. Furniture creaks, floors moan, the piano slips out of tune and static electricity zaps the cat. In general, everyone feels miserable because they’re living in an environment that can be drier than the Sahara Desert!

Proper home humidification reduces static electricity, revitalizes dry skin and soothes scratchy throats. It adds moisture to dry, cracked furniture and wilting houseplants. It protects valuable artwork, antiques and musical instruments. It even saves money on winter heating bills. That’s because properly humidified air feels warmer, allowing you to turn your thermostat down a few degrees.

Why should I lower my humidistat setting when the outside temperature drops?

This practice may seem illogical at first. After all, you increase the temperature on your thermostat as the weather becomes colder. Why not do the same with your humidistat?

The answer is that the *relative humidity* (RH) must be reduced in extreme cold weather to prevent condensation on windows and interior surfaces. Otherwise, the excess moisture will eventually cause damage to your home.

RH refers to the percentage of water vapor in the air at a specific temperature. Because air expands when heated, the relative humidity decreases unless moisture is added. Conversely, air that is cooled contracts, causing relative humidity to increase until it reaches *dew point*—the temperature at which the air becomes saturated and water condenses (just as it does on a glass of ice water on a warm, humid day).

For recommended humidistat settings, refer to the humidistat instructions contained in your humidifier carton.

I just installed a Skuttle humidifier in my house. Why don’t I feel any difference?

The period of adjustment can take up to three weeks—the time needed for your furniture, woodwork, floor coverings, plaster and houseplants to absorb their natural levels of moisture.

Should I run my humidifier during the summer months?

Because, in most areas of the country, summer air is naturally more humid, it is not necessary to humidify your home until colder weather sets in.

If you have questions about your Skuttle humidifier, or to learn which Skuttle IAQ products are right for your home, contact your local heating and air conditioning contractor:



Skuttle®

Indoor Air Quality Products

101 Margaret Street, Marietta, OH 45750

Phone: (800) 848-9786; Fax: (740) 373-9565

Email: customerservice@skuttle.com

Web: www.skuttle.com

©2006 by Skuttle Mfg. Co.

Skuttle and the "Happy House" character are registered trademarks of Skuttle Mfg. Co.

Part No. 000-0756-232

SK-003-0102

HBP Rev 2/14

VEUILLEZ LIRE ET CONSERVER CES INSTRUCTIONS



Skuttle®

Produits destinés à la qualité de l'air intérieur

Instructions d'installation* pour les humidificateurs à vapeur de grande capacité de modèle Série 60

(Modèles 60-1, F60-1, 60-2 et F60-2)

Comprend :

- Renseignements sur la garantie
- Instructions d'installation de la minuterie de vidange programmable
- Mode d'emploi et d'entretien

ENTREPRENEUR : Veuillez lire ces instructions avant d'installer, d'entretenir ou de réparer cet humidificateur.

PROPRIÉTAIRE : Conservez ce manuel pour consultation ultérieure.

Modèle n° _____

Date de fabrication
(voir l'étiquette sur l'appareil) _____



Date d'installation : _____

*Voir le document « Instructions de câblage pour les humidificateurs à vapeur de grande capacité ».

Table des matières

	Page
Merci !	27
Avis concernant la validation de la garantie (Important. Veuillez lire.)	27
Garantie limitée de un an du produit Skuttle	28
ENTREPRENEUR :	
Comment installer un humidificateur à vapeur Skuttle de modèle Série 60 ...	30
• Mesures de sécurité.....	30
• Outils et matériaux requis	31
Choix d'un emplacement	31
Montage de l'humidificateur (options A à C)	32
Plomberie et ajustement du niveau d'eau	35
Comment installer la minuterie de vidange automatique et programmable ...	37
• Pour reprogrammer la minuterie de vidange automatique.....	39
Comment entretenir l'humidificateur à vapeur Skuttle	40
Dépannage	41
Pièces de rechange	42
PROPRIÉTAIRE :	
Comment fonctionne votre humidificateur	45
Comment prolonger la vie de votre humidificateur	46
FAQ concernant la QAI	47
Coordonnées	48 (Endos)

Nous vous remercions de votre achat de l'humidificateur à vapeur central Skuttle. Nous apprécions la confiance que vous nous témoignez et nous vous considérons comme un client précieux. Nous souhaitons sincèrement que vous serez satisfait de notre produit et de sa performance.

En affaires depuis 1917, Skuttle est le plus ancien fabricant d'humidificateurs résidentiels. Notre expérience et notre engagement envers notre clientèle nous a permis de livrer des produits inégalés sur le plan de la qualité et de la manœuvrabilité. L'automatisation des commandes, la haute qualité des matériaux et l'expertise de la main-d'œuvre font de l'humidificateur à vapeur Skuttle un atout appréciable qui rehaussera la performance du système de chauffage, ventilation et climatisation de votre domicile. En plus des humidificateurs, nous fabriquons aussi des filtres à air, des commandes d'air d'appoint et des accessoires qui améliorent la qualité de l'air intérieur (QAI) afin d'augmenter le confort et l'hygiène de votre maison.

Comme toujours, nos priorités sont la satisfaction du client ainsi que la qualité et la performance de nos produits. Destinée à vous et à votre entrepreneur en chauffage, ventilation et climatisation (CVC), l'information contenue dans ce manuel facilitera l'installation et l'entretien périodique nécessaires au fonctionnement optimal de votre humidificateur. Suivez ces simples procédures dans l'éventualité où vous devriez obtenir des pièces ou du service :

- En premier lieu, communiquez avec le concessionnaire en chauffage et climatisation qui a installé votre humidificateur. Cette information peut se trouver à l'endos de ce manuel ou le concessionnaire peut avoir placé une étiquette de référence sur votre système de chauffage.
- Si vous n'arrivez pas à repérer l'installateur d'origine, effectuez une recherche sur Internet ou dans les Pages jaunes sous « Chauffage – Entrepreneurs » ou « Climatisation – Entrepreneurs » pour trouver un substitut.
- Si vos recherches échouent, faites parvenir un courriel à Skuttle Indoor Air Quality Products à l'adresse customerservice@skuttle.com ou téléphonez sans frais au (800) 848-9786. Nous serons heureux de vous aider.

Pour de plus amples renseignements concernant les avantages, le fonctionnement et l'entretien de votre nouvel humidificateur à vapeur Skuttle, reportez-vous aux sections appropriées de ce manuel.

Important : VALIDATION DE LA GARANTIE

Pour bénéficier de la couverture de la garantie, vous devez remplir et retourner la fiche de garantie (incluse séparément dans la boîte de votre humidificateur Skuttle).

La garantie décrite dans la présente ne sera valide que si la fiche de garantie est remplie et retournée par courrier à Skuttle Manufacturing Company dans un délai de 15 jours suivant l'installation de l'équipement.

Garantie limitée de un an* du produit Skuttle®

Cette garantie limitée de un an couvre ce produit Skuttle tel que mentionné dans la partie à retourner de la fiche de garantie, à l'exception du câblage, de la plomberie et de l'installation.

***REMARQUE : L'élément chauffant de 120 volts (pièce n° 000-0430-055) et celui de 240 volts (pièce n° 000-0430-056) sont couverts par une garantie limitée de deux ans. Tous les autres aspects de cette garantie, tel que stipulé ci-dessous, s'appliquent.**

Skuttle Manufacturing Company garantit que ce produit est exempt de vices de matière et de fabrication dans des conditions d'utilisation et d'entretien normales et non commerciales. Skuttle corrigera ces vices s'ils se manifestent dans les 12 mois à partir de la date d'installation d'origine, corroborée par la réception de la fiche de garantie, sous réserve des conditions de cette garantie limitée de un an stipulées ci-dessous :

1. CETTE GARANTIE LIMITÉE DE UN AN EST ACCORDÉE PAR SKUTTLE MFG. CO., 101 Margaret Street, Marietta, OH 45750.
2. Cette garantie s'applique seulement au propriétaire non commercial qui a acheté ce produit résidentiel à des fins autres que d'en faire la revente.
3. Le remplissage et le retour de la fiche de garantie est une condition préalable à la couverture et l'exécution de la garantie. La garantie est valide seulement si cette fiche est remplie et retournée par courrier à l'usine dans un délai de quinze (15) jours suivant l'installation de l'équipement.
4. Tous les composants sont couverts par cette garantie limitée, à l'exception des articles consommables.
5. Si, pendant la période de garantie, ce produit ou l'un de ses composants exige une réparation, celle-ci doit être réalisée par un entrepreneur en chauffage et/ou plomberie compétent (préférentiellement l'entrepreneur qui a procédé à l'installation). Skuttle ne paiera pas les frais d'expédition ou de main-d'œuvre pour enlever ou remplacer les pièces ou les composants défectueux. Si la défectuosité est observée suite à une inspection, la pièce et/ou le composant sera réparé ou remplacé gratuitement, puis retourné franco de port. La décision de réparer ou de remplacer est laissée à la discrétion de Skuttle.
6. Pour bénéficier des avantages de cette garantie limitée de un an, le propriétaire doit aviser le concessionnaire ou le distributeur par écrit de toute défectuosité dans les trente (30) jours à partir de sa constatation. Si, après un délai raisonnable, le propriétaire n'a pas reçu une réponse adéquate du concessionnaire ou du distributeur, il doit aviser Skuttle par écrit à l'adresse : Skuttle Manufacturing Company, 101 Margaret Street, Marietta, OH 45750. (SKUTTLE ACCEPTERA DE RECEVOIR, FRANCO DE PORT, SEULEMENT LES PIÈCES OU LES COMPOSANTS AMOVIBLES DES PRODUITS DÉFECTUEUX.)

7. Cette garantie limitée ne s'applique pas aux pièces ou aux composants : qui ont été endommagés durant le transport ou la manutention; qui ont fait l'objet d'un abus, d'une négligence ou d'un accident; qui n'ont pas été installés, manœuvrés, entretenus ou réparés selon les instructions de Skuttle; qui ont été utilisés au-delà des capacités nominales déterminées à l'usine; ou qui ont été modifiés au point d'affecter leur performance. La négligence, les modifications et l'usure normale ne sont pas couvertes par la garantie. La responsabilité de Skuttle se limite au remplacement des pièces ou des composants défectueux, et elle ne comprend pas le paiement des coûts de main-d'œuvre relatifs au retrait et à la remise en place de ces pièces ou composants défectueux.
8. Skuttle ne sera pas responsable des pertes de jouissance résultant d'un produit quelconque, d'une perte de temps, d'un dérangement ou de quelque autre dommage indirect, accessoire ou consécutif ayant trait à la personne ou la propriété, que ce soit à la suite d'une rupture de contrat, d'une négligence ou autrement. (CERTAINS ÉTATS OU PROVINCES NE PERMETTANT PAS D'EXCLURE OU DE RESTREINDRE LES DOMMAGES ACCESSOIRES OU CONSÉCUTIFS, IL SE PEUT QUE LA RESTRICTION OU L'EXCLUSION CI-DESSUS NE VOUS CONCERNE PAS.)
9. LA GARANTIE CONFÈRE AU PROPRIÉTAIRE DES DROITS SPÉCIFIQUES, ET IL SE PEUT QUE VOUS POSSÉDIEZ D'AUTRES DROITS QUI PEUVENT VARIER D'UN ÉTAT OU D'UNE PROVINCE À L'AUTRE.
10. Toute exécution de la garantie sera réalisée dans un délai raisonnable, généralement de cent-vingt (120) jours suivant l'avis de défectuosité et la livraison à l'usine Skuttle, sous réserve de délais indépendants de la volonté du fabricant.
11. Toute garantie de Skuttle relative à la qualité marchande, à l'adéquation à un usage particulier ou toute autre garantie (expresse, implicite ou légale), représentation ou garantie autre que celle stipulée dans la présente, cessera d'avoir effet à la date d'expiration de cette garantie limitée. (CERTAINS ÉTATS OU PROVINCES NE PERMETTANT PAS DE LIMITER LA DURÉE D'UNE GARANTIE IMPLICITE, IL SE PEUT QUE LA RESTRICTION CI-DESSUS NE VOUS CONCERNE PAS.)
12. Skuttle se réserve le droit d'apporter des modifications à la conception et au matériel de ses produits sans contracter l'obligation d'intégrer ces modifications aux appareils fabriqués antérieurement à la date d'entrée en vigueur desdites modifications.

À l'intention de l'entrepreneur : Comment installer un humidificateur à vapeur Skuttle de modèle Série 60

REMARQUES : Cet humidificateur doit être installé par un entrepreneur qualifié. L'omission de se conformer à cette exigence peut annuler la garantie.

Veillez lire toutes les instructions avant de commencer l'installation de l'humidificateur. Skuttle Manufacturing Company n'assume aucune responsabilité afférente à la garantie si l'entrepreneur et l'utilisateur n'observent pas ces instructions imprimées.

EN CE QUI CONCERNE LES INSTRUCTIONS DE CÂBLAGE ET L'INSTALLATION DE L'HUMIDOSTAT DE COMPENSATION ÉLECTRONIQUE, VEUILLEZ CONSULTER LES INSTRUCTIONS DISTINCTES INCLUSES DANS LA BOÎTE DE L'HUMIDIFICATEUR.

Mesures de sécurité

1. N'installez pas un humidificateur là où la température ambiante peut excéder 93,3 °C (200 °F).

MISE EN GARDE : La chaleur excessive endommagera l'humidificateur et pourra causer une situation de débordement et des dégâts d'eau au domicile.

2. N'installez pas un humidificateur là où la température ambiante est égale ou inférieure à 0 °C (32 °F) (par ex. greniers, garages, etc.).

MISE EN GARDE : L'eau qui gèle abîmera l'humidificateur et fera éclater la conduite d'alimentation, endommageant ainsi le domicile.

3. Durant l'installation de l'humidificateur, ne coupez pas et ne percez pas les composants de climatiseur ni les enveloppes de protection électriques, quels qu'ils soient.

DANGER : Il existe un risque d'électrocution si vous touchez à un fil sous tension et d'aveuglement si vous recevez du frigorigène dans les yeux.

4. Lorsque l'humidificateur est installé dans un sous-sol fini ou quelque endroit susceptible d'être endommagé par l'eau, assurez-vous de raccorder la sortie de trop-plein de l'humidificateur à un drain approprié.
5. Dans le cas d'un montage au-dessus du plafond, installez un bac de vidange supplémentaire fixé à un drain approprié.
6. L'installation, le câblage et la plomberie de l'humidificateur doivent être conformes aux codes, ordonnances et règlements locaux.

Outils et matériaux requis

1. Lunettes de sécurité
2. Cisaille de ferblantier ou de type aviation
3. Perceuse électrique
4. Forets de 3/8 po et 7/64 po
5. Pincés
6. Tournevis (à lame plate moyenne et Phillips n° 1)
7. Niveau
8. Marteau
9. Petite clé réglable
10. Pointeau
11. Couteau
12. Fil et ferronnerie pour brancher la commande du ventilateur
13. Relais supplémentaire(s)

Pour certaines installations :

14. Ruban à conduits
15. Conduite d'eau en cuivre de 1/4 po
16. Tuyauterie et raccords pour le raccordement du trop-plein
17. 2 fils électriques basse tension

Choix d'un emplacement

1. Pour la plupart des installations, montez l'humidificateur sous le conduit d'alimentation d'air chaud. Ou encore, l'appareil peut être monté sur un plénum vertical à l'aide d'un conduit de transition construit sur mesure à des fins de support. (Voir « Montage de l'humidificateur », pages 32 à 34)

REMARQUE : En principe, l'humidificateur à vapeur Skuttle n'est pas destiné à une installation dans ou sur un conduit ou un plénum de reprise. Cependant, certains entrepreneurs procèdent de cette manière sans complications. **Si vous décidez d'installer l'humidificateur Skuttle modèle 60 sous un conduit de reprise ou un plénum de reprise, n'oubliez pas que l'humidité DOIT être absorbée AVANT de pénétrer dans le filtre, le ventilateur, un angle ou un conduit de transition. Par conséquent, INSTALLEZ L'HUMIDIFICATEUR À UNE DISTANCE D'AU MOINS 1,2 À 1,8 MÈTRE (4 À 6 PIEDS) AVANT CES APPAREILS ET CES CONFIGURATIONS.**

2. Choisissez un emplacement où l'humidificateur peut être branché sans recourir à une rallonge. (Voir le manuel « Instructions de câblage pour les humidificateurs à vapeur de grande capacité ».)
3. Choisissez un emplacement où la vapeur ne sera pas susceptible de se condenser dans l'échangeur aéraulique du système, les composants électriques, etc.
4. Montez l'appareil sur un conduit métallique rigide, jamais sur un panneau de conduit ou un conduit à isolation intérieure.

MISE EN GARDE : Pour toutes les configurations d'installation, la surface de montage doit être suffisamment solide pour supporter le poids de l'humidificateur lorsqu'il est plein d'eau (environ 8,2 kg ou 18 lb) et maintenir celui-ci de niveau afin d'assurer un fonctionnement sécuritaire et fiable. Autrement, un renfort de conduit supplémentaire sera nécessaire.

REMARQUE : Si l'installation comprend des matériaux isolés qui sont exposés, une section du réseau de conduits doit être enlevée et remplacée par des conduits métalliques rigides se prolongeant d'au moins 1,8 mètre (6 pieds) en aval de l'humidificateur.

5. Montez l'appareil à une distance d'au moins 1,2 à 1,8 mètre (4 à 6 pieds) après le conduit de transition du plénum. Dans le réseau de conduits, évitez les angles ou les transitions brusques dans la zone immédiatement en aval de l'humidificateur.

Montage de l'humidificateur

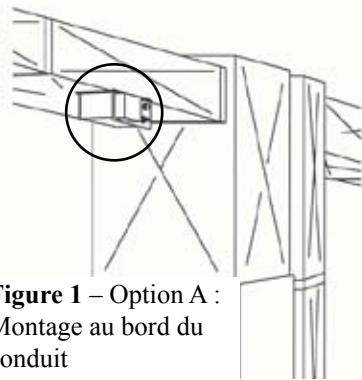

Figure 1 – Option A :
Montage au bord du conduit



Figure 2 – Support de montage

L'option A est préférable, car cette méthode de montage nécessite le moins de renforcement de conduits pour supporter l'humidificateur et maintenir celui-ci de niveau. Un conduit d'une largeur de 25,4 centimètres (10 pouces) est nécessaire. Des conduits plus larges devront être renforcés afin de maintenir l'humidificateur de niveau.

DANGER : Portez des lunettes de sécurité lors du découpage ou du perçage. Durant l'installation, ne coupez pas et ne percez pas les composants de climatiseur ni les enveloppes de protection électriques, quels qu'ils soient. **Il existe un risque d'électrocution si vous touchez à un fil sous tension et d'aveuglement si vous recevez du frigorigène dans les yeux.**

Installation (Option A) :

1. Placez le support de montage (fourni) sur le bord du conduit où l'humidificateur doit être installé.
2. À l'aide d'un marqueur, tracez le contour intérieur du support de montage. Découpez l'ouverture dans le conduit.

MISE EN GARDE : **NE FIXEZ PAS** le support de montage avant que l'ouverture dans le conduit ne soit découpée.

3. Fixez le support de montage sur le conduit à l'aide de vis à tôle.

- Fixez le support en L sur le dessus/l'avant de l'humidificateur, de façon à ce que la paroi verticale soit orientée vers le réservoir.
- Ajustez le niveau d'eau. (Voir les points 7 et 8 de la section « Plomberie et ajustement du niveau d'eau », pages 35 et 36.)
- Glissez les rebords du réservoir de l'humidificateur dans le support de montage jusqu'à ce que le rebord avant du réservoir touche le bord du conduit.
- Fixez l'humidificateur au conduit à l'aide des vis fournies.

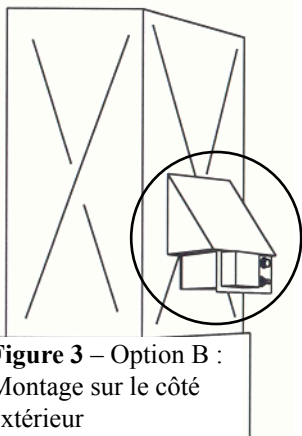

Figure 3 – Option B :
Montage sur le côté
extérieur



Figure 4 – Support de montage

L'option B nécessite de construire un conduit de transition et exige généralement un renfort de conduit pour maintenir l'humidificateur en place.

REMARQUE : Pour cette configuration, l'humidificateur est monté sur l'extérieur du plénum, plutôt qu'à l'intérieur, de façon à ne pas réduire la circulation d'air.

DANGER : Portez des lunettes de sécurité lors du découpage ou du perçage. Durant l'installation, ne coupez pas et ne percez pas les composants de climatiseur ni les enveloppes de protection électriques, quels qu'ils soient. **Il existe un risque d'électrocution si vous touchez à un fil sous tension et d'aveuglement si vous recevez du frigorigène dans les yeux.**

Installation (Option B) :

- Construisez un conduit de transition et fixez-le au plénum. (L'humidificateur aura besoin d'un support supplémentaire pour cette configuration.)
 - Placez le support de montage (fourni) à la base du conduit de transition.
 - À l'aide d'un marqueur, tracez le contour intérieur du support de montage. Découpez l'ouverture dans le conduit.
- MISE EN GARDE** : NE FIXEZ PAS le support de montage avant que l'ouverture dans le conduit ne soit découpée.
- Fixez le support en L sur le dessus/l'avant de l'humidificateur, de façon à ce que la paroi verticale soit orientée vers le réservoir.

5. Ajustez le niveau d'eau. (Voir les points 7 et 8 de la section « Plomberie et ajustement du niveau d'eau », pages 35 et 36.)
6. Glissez les rebords du réservoir de l'humidificateur dans le support de montage.
7. Fixez l'humidificateur au conduit à l'aide des vis fournies.

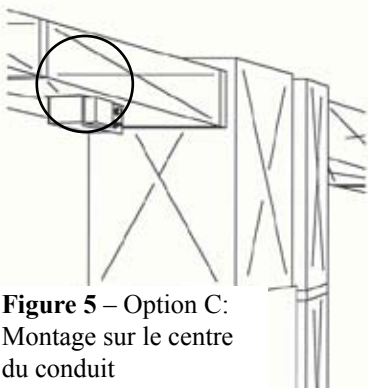

Figure 5 – Option C:
Montage sur le centre
du conduit



Figure 6 – Support de montage

L'option C exige un renfort de conduit pour maintenir sûrement l'humidificateur en place.

DANGER : Portez des lunettes de sécurité lors du découpage ou du perçage. Durant l'installation, ne coupez pas et ne percez pas les composants de climatiseur ni les enveloppes de protection électriques, quels qu'ils soient. **Il existe un risque d'électrocution si vous touchez à un fil sous tension et d'aveuglement si vous recevez du frigorigène dans les yeux.**

Installation (Option C) :

1. Placez le support de montage (fourni) à l'emplacement choisi dans le bas du conduit.
2. À l'aide d'un marqueur, tracez le contour intérieur du support de montage. Découpez l'ouverture dans le conduit.

MISE EN GARDE : NE FIXEZ PAS le support de montage avant que l'ouverture dans le conduit ne soit découpée.

3. Fixez le support de montage sur le conduit à l'aide de vis à tôle.
4. Ajustez le niveau d'eau. (Voir les points 7 et 8 de la section « Plomberie et ajustement du niveau d'eau », pages 35 et 36.)
5. Glissez les rebords du réservoir de l'humidificateur dans le support de montage.
6. Fixez l'humidificateur au conduit à l'aide des vis fournies.

REMARQUE : Voir le manuel de câblage distinct, « Instructions de câblage pour les humidificateurs à vapeur de grande capacité ».

Plomberie et ajustement du niveau d'eau

REMARQUE : Utilisez seulement des tubes de cuivre pour la plomberie de l'humidificateur.

1. Repérez la conduite d'eau froide la plus proche et installez l'étrier et le robinet-vanne (fournis) en suivant les instructions accompagnant le robinet.

AVERTISSEMENT : N'utilisez aucune conduite raccordée à un climatiseur.

2. Nettoyez légèrement les extrémités des tubes à l'aide d'un papier abrasif fin avant d'effectuer les raccordements.

3. Déroulez le tube de cuivre et raccordez une extrémité au robinet-vanne à étrier. Utilisez les raccords à compression qui se trouvent dans le sac de pièces du robinet-vanne à étrier (autoperceur).



- Enfilez l'écrou à compression en laiton sur le tube, puis la bague de laiton.
 - Insérez le tube à fond dans le raccord du robinet-vanne à étrier et serrez l'écrou à compression. (Ne serrez pas excessivement; un serrage modéré devrait prévenir les fuites.)
 - Rincez le tube d'alimentation à fond après l'avoir fixé au robinet-vanne à étrier. Cette manœuvre va nettoyer la ligne de débris susceptible de bloquer l'écoulement d'eau au robinet à flotteur.
4. Acheminez le tube jusqu'au robinet à flotteur de l'humidificateur, en gardant le tube à l'écart des arêtes vives.
 5. Raccordez l'extrémité restante du tube au robinet à flotteur de l'humidificateur.
 6. Ouvrez le robinet-vanne à étrier de façon à ce que l'eau s'écoule lentement et délicatement dans le bac d'eau.
 7. Avant le montage, ajustez le niveau d'eau de l'humidificateur en suivant les instructions suivantes :
 - Placez le réservoir de l'humidificateur sur une surface de niveau.
 - Laissez l'appareil se remplir jusqu'à ce que le robinet à flotteur bloque l'arrivée d'eau. (La profondeur d'eau devrait être de 6 cm (2 3/8 po), plus ou moins 3 mm (1/8 po). Si ce n'est pas le cas, un autre ajustement sera nécessaire.)

MISE EN GARDE : Pour éviter d'endommager le siège du robinet, **n'ajustez jamais le niveau d'eau de l'humidificateur sans supporter le bras du flotteur**. Procédez par petits ajustements à la fois.

- Pour hausser le niveau d'eau, poussez le centre du bras du flotteur vers le bas (voir la Figure 7-A ci-dessous).
- Pour abaisser le niveau d'eau, tenez le flotteur au fond du réservoir d'une main et tirez sur le centre du bras du flotteur vers le haut de l'autre main (voir la Figure 7-B ci-dessous).

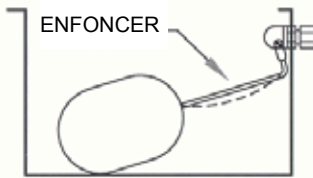

Figure 7-A – Hausse du niveau d'eau

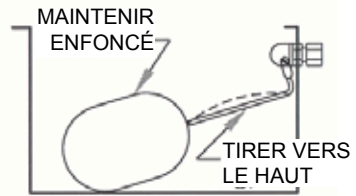

Figure 7-B – Abaissement du niveau d'eau

8. Si le niveau d'eau est trop élevé, vidangez suffisamment d'eau du réservoir pour permettre au robinet à flotteur de laisser passer l'eau puis de la bloquer. Vous vérifierez ainsi que votre ajustement final est correct.
9. Fermez l'alimentation d'eau et vidangez toute l'eau du réservoir.
10. Montez l'humidificateur selon l'option A, B ou C des pages 32 à 34.
11. Vérifiez les deux raccords de compression – l'un au robinet-vanne à étrier, l'autre au robinet à flotteur. Arrêtez toute fuite en serrant les raccords.
12. Raccordez la sortie de trop-plein de l'humidificateur à un drain de vidange approprié.
 - Un boyau d'arrosage standard ou un raccord mâle de 3/8 po NPT (non fourni) peut être raccordé au raccord de trop-plein.
 - Supportez le boyau à plusieurs endroits pour prévenir les plis – en particulier à proximité de toute source de chaleur.
13. Ouvrez l'alimentation d'eau à l'humidificateur. Le robinet à flotteur devrait bloquer l'écoulement d'eau une fois le bac rempli au niveau de 6 cm (2 3/8 po).
14. Assurez-vous que l'humidificateur est branché dans une prise électrique en état de fonctionner.
15. Réglez l'humidostat de compensation selon les instructions fournies avec l'appareil.

Comment installer la minuterie de vidange automatique et programmable



La minuterie de vidange automatique évacue automatiquement les dépôts minéraux de tous les humidificateurs à vapeur centraux et de type à réservoir. Cela permet aux propriétaires de maison de profiter des bénéfices d'un air humidifié sain, sans subir la corvée des entretiens fréquents qu'exigent les dépôts minéraux.

La minuterie de vidange est pré-réglée à l'usine pour rincer l'humidificateur toutes les deux heures pendant 10 secondes, ne consommant ainsi que 5,7 litres (1,5 gallon) d'eau par jour. (Voir la section « Instructions de reprogrammation »,

page 39, pour d'autres réglages.) Ce rinçage réduit ou élimine les entretiens durant la saison d'humidification, selon la teneur en minéraux de l'eau.

Pour installer une minuterie de vidange sur un humidificateur à vapeur :

Figure 8 – Installation d'une minuterie de vidange automatique et programmable sur un humidificateur à vapeur

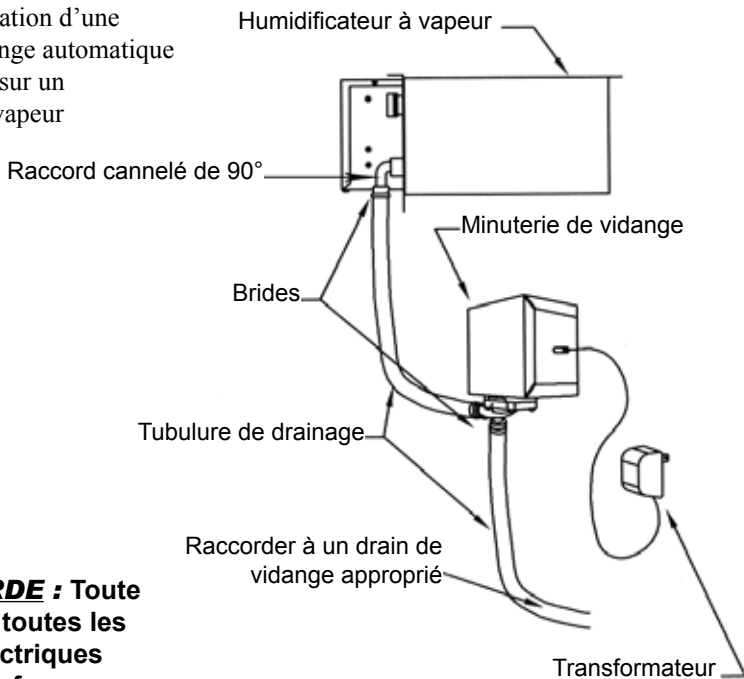

MISE EN GARDE : Toute la plomberie et toutes les connexions électriques doivent être conformes aux codes et aux règlements locaux.

1. Si l'humidificateur a été préinstallé et nécessite un entretien, reportez-vous à la section « Comment entretenir un humidificateur à vapeur Skuttle » (page 40) pour les instructions.
2. Qu'il s'agisse d'un humidificateur neuf ou préinstallé, la surface de montage de la minuterie de vidange doit se trouver à moins de 0,91 mètre (3 pieds) de l'humidificateur et à moins de 3 mètres (10 pieds) d'une prise électrique dotée des fusibles appropriés.
3. Repérez un drain de vidange approprié pour l'évacuation de l'eau de rinçage.

MISE EN GARDE : La tubulure du drain ne doit pas plier ni toucher des arêtes vives ou des surfaces chaudes. La tubulure doit descendre selon une pente continue pour garantir un drainage adéquat et prévenir le débordement.

- 4a. **Si vous vous êtes procuré la minuterie de vidange en tant qu'accessoire à installer sur l'humidificateur à vapeur...** retirez le robinet de vidange de l'humidificateur et installez le raccord cannelé de 90° (fourni), tel qu'illustré à la Figure 8 (page 37).
- 4b. **Si, par contre, cette minuterie est intégrée à votre humidificateur à vapeur...** le raccord cannelé de 90° devrait déjà être installé sur l'humidificateur à l'emplacement correct. (Voir la Figure 8, page 37)

5. Vissez l'appareil sur la surface de montage déterminée à l'étape 2.
6. Coupez une section de tube de vidange qui doit couvrir la distance entre le raccord de l'humidificateur et le raccord sur le côté de la minuterie.

MISE EN GARDE : La tubulure du drain ne doit pas plier ni toucher des arêtes vives ou des surfaces chaudes. (Cette mise en garde s'applique également à l'étape 7.)

7. Coupez une deuxième section de tube de vidange qui doit aller du raccord inférieur de la minuterie jusqu'au drain. (Voir l'étape 3.)
8. Raccordez les tubes à l'aide de brides ou de raccords qui conviennent à votre installation.
9. Remettez l'humidificateur à vapeur en mode de fonctionnement normal. Reportez-vous aux pages 35 et 36 pour établir le niveau d'eau adéquat.
10. Branchez la minuterie de vidange dans la prise électrique désignée. (Voir l'étape 2.)
11. Vérifiez que tous les raccords ne fuient pas. Serrez au besoin.
12. Mettez la minuterie à l'essai pour vérifier son bon fonctionnement.
 - A. Enfoncez puis relâchez le bouton MANUAL (Manuel).
 - B. Patientez 10 à 30 secondes* que cesse le bruit du rinçage indiquant la fin du cycle.

*Le nombre de secondes variera selon la manière dont l'appareil est programmé. (Voir la section « Instructions de reprogrammation », page 39.)

Pour reprogrammer la minuterie de vidange automatique :

La minuterie de vidange est pré réglée à l'usine pour rincer l'humidificateur toutes les deux heures pendant 10 secondes, consommant ainsi environ 5,7 litres (1,5 gallon) d'eau par jour. Bien que l'intervalle de deux heures ne puisse être modifié, la durée peut être prolongée à 20 ou 30 secondes par rinçage.

1. Débranchez la minuterie de vidange de la prise électrique.
2. Retirez la plaque-couvercle arrière en ôtant les trois vis les plus proches des brides de montage.
3. À l'intérieur, sur la carte de circuit, repérez le bloc-interrupteurs rouge qui contient deux interrupteurs, numérotés 1 et 2.

REMARQUE : Les interrupteurs sont pré réglés au mode 10 secondes, avec l'interrupteur n° 1 à la position ON (Marche) et le n° 2 à la position OFF (Arrêt), tel qu'illustré à droite.

10 S

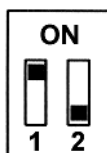

4. Pour reprogrammer la minuterie en vue de rinçages de 20 secondes toutes les 2 heures, déplacez l'interrupteur n° 1 à la position OFF (Arrêt) et le n° 2 à la position ON (Marche), tel qu'illustré à gauche. À ce réglage, la minuterie de vidange automatique fera consommer environ 11,4 litres (3 gallons) d'eau par jour.

20 S

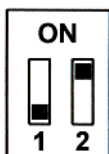

5. Pour reprogrammer la minuterie en vue de rinçages de 30 secondes toutes les 2 heures, placez les deux interrupteurs à la position OFF (Arrêt), tel qu'illustré à droite. À ce réglage, la minuterie de vidange automatique fera consommer environ 17 litres (4,5 gallons) d'eau par jour.

30 S

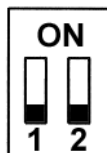

6. Remplacez la plaque-couvercle arrière sur la minuterie et fixez-la à l'aide des trois vis.
7. Rebranchez la minuterie dans la prise électrique. Assurez-vous que la minuterie fonctionne correctement avec l'humidificateur. (Voir l'étape 12, page 38.)

REMARQUE : Le prolongement de la durée de rinçage gardera l'humidificateur plus propre. Cela peut toutefois engendrer un bruit de drainage indésirable.

Comment entretenir l'humidificateur à vapeur Skuttle

Étant donné que l'humidificateur à vapeur Skuttle est conçu pour diffuser une humidité exempte de minéraux dans l'air, l'appareil doit être nettoyé et entretenu tous les deux à quatre mois durant la saison d'humidification. De l'eau à plus haute teneur en calcaire (dure), une température plus froide et/ou des réglages d'humidostat plus élevés augmenteront la fréquence des nettoyages et de l'entretien.

REMARQUE : Certains appareils de la série 60 (modèles F60-1 et F60-2) sont équipés d'une minuterie de vidange automatique Skuttle (voir la page 46), ce qui peut réduire l'entretien d'une façon substantielle. Cependant, le propriétaire du domicile est toujours bien avisé de vérifier les dépôts minéraux dans l'humidificateur à peu près tous les deux mois.

Suivez ces instructions pour effectuer l'entretien régulier :

AVERTISSEMENT : Ne touchez pas à l'humidificateur lorsque le témoin lumineux de fonctionnement est allumé. Veillez à toujours débrancher l'appareil et le laisser refroidir avant un entretien ou une inspection.

1. Débranchez l'humidificateur et la commande de ventilateur; déconnectez les fils de l'humidostat des bornes à vis extérieures.
2. Fermez l'alimentation d'eau et déconnectez le tube d'alimentation au robinet à flotteur. Déconnectez le boyau de trop-plein à l'humidificateur.
3. Laissez l'eau de l'humidificateur refroidir avant de poursuivre.

AVERTISSEMENT : Un risque de brûlure existe si l'on ne permet pas à l'eau du réservoir de refroidir.

- 4a. **Pour les modèles d'humidificateur à vapeur 60-1 ou 60-2** (sans minuterie de vidange automatique), tournez le robinet de purge (raccord de drain) dans le sens antihoraire (↺) et vidangez l'eau de l'humidificateur dans un seau.
- 4b. **Pour les modèles d'humidificateur à vapeur F60-1 et F60-2**, utilisez la minuterie de vidange automatique pour vidanger l'appareil et suivez les instructions suivantes :
 - A. Enfoncez puis relâchez le bouton MANUAL (Manuel) de la minuterie.
 - B. Patientez 10 à 30 secondes que cesse le bruit du rinçage indiquant la fin du cycle. (Le nombre de secondes variera selon la manière dont l'appareil est programmé.)
 - C. Répétez les étapes A et B jusqu'à ce que l'humidificateur soit vidangé.
5. Retirez l'humidificateur de son support de montage.
6. Évacuez les minéraux libres du réservoir avec de l'eau, puis frottez délicatement les minéraux pour les dégager du flotteur, de l'élément chauffant, des parois du réservoir et de l'interrupteur à flotteur de sécurité. Si des dépôts

minéraux ont eu le temps de s'accumuler, on peut utiliser de la laine d'acier ou d'autres tampons à récurer.

- Inspectez le bras et le flotteur du robinet à flotteur à l'affût de dépôts minéraux et d'une détérioration.

MISE EN GARDE : Si une détérioration est observée, un remplacement sera nécessaire.

- Rétablissez le niveau d'eau. (Voir les points 7 et 8 de la section « Plomberie et ajustement du niveau d'eau », pages 35 et 36.)
- Remontez l'humidificateur et rétablissez toutes les connexions électriques et les raccordements de plomberie. Vérifiez l'absence de fuites ou de débordement. Réglez l'humidostat selon les instructions relatives à cet appareil.

MISE EN GARDE : Ne huilez jamais une pièce quelconque de l'humidificateur.

REMARQUE : À la fin de chaque saison d'humidification (approximativement la saison de chauffage), **il faut nettoyer l'humidificateur à fond et couper l'eau et l'électricité jusqu'à la saison d'humidification suivante.**

MISE EN GARDE : Ne laissez pas d'eau dans l'humidificateur durant les mois chauds.

Dépannage

PROBLÈME	OBSERVATION	SOLUTION(S)
Faible humidité	Faible niveau d'eau (profondeur inférieure à 6 cm (2 3/8 po))	<ul style="list-style-type: none"> • Voir « Plomberie et ajustement du niveau d'eau », étapes 7 et 8.
	Absence d'eau dans le réservoir	<ul style="list-style-type: none"> • Ouvrir l'eau au robinet-vanne à étrier • Fermez la conduite principale d'alimentation en eau et vérifiez la présence possible d'obstructions dans le robinet-vanne à étrier ou le robinet à flotteur
	L'élément chauffant de l'humidificateur ne fonctionne pas	<ul style="list-style-type: none"> • Assurez-vous que l'humidificateur est branché • Réglez l'humidostat à une valeur plus élevée • Vérifiez si le disjoncteur est déclenché • Vérifiez toutes les connexions de câblage extérieures • Vérifiez si le niveau d'eau est trop bas • Vérifiez l'interrupteur de l'humidostat par rapport à la continuité • Appelez un entrepreneur en CVC qualifié

suite..

Dépannage (suite)

PROBLÈME	OBSERVATION	SOLUTION(S)
Faible humidité suite...	Changements d'air rapides (courant d'air)	<ul style="list-style-type: none"> • Gardez les portes et les fenêtres fermées (l'air froid ou sec représente une charge supplémentaire pour l'humidificateur) • Fermez le registre du foyer lorsque ce dernier n'est pas utilisé • Gardez le temps de fonctionnement du ventilateur d'évacuation au minimum • Étanchéisez le contour des portes et des fenêtres
Humidité élevée	Condensation sur les murs	<ul style="list-style-type: none"> • Fermez l'humidostat • Fermez l'alimentation d'eau à l'humidificateur jusqu'à l'évaporation de la condensation
	Condensats importants sur les fenêtres	<ul style="list-style-type: none"> • Baissez le réglage de l'humidostat suffisamment pour éliminer la condensation (il se peut que cette condition soit temporaire, causée par l'humidité provenant du bain, du lavage, de la cuisson, etc.)
L'humidificateur déborde	Niveau d'eau élevé	<ul style="list-style-type: none"> • Inspectez le siège du robinet à flotteur à l'affût de défauts • Inspectez la buse du robinet à flotteur à l'affût de fissures ou d'érosion • Rajustez le niveau d'eau (voir « Plomberie et ajustement du niveau d'eau », étapes 7 et 8.) • Assurez-vous que l'humidificateur est de niveau

Tableau 1

Pièces de rechange

Entrepreneurs : Les pièces peuvent être commandées par l'intermédiaire de votre distributeur de produits de chauffage ou de plomberie préféré. Lorsque vous commandez, reportez-vous à la nomenclature des pièces appropriée, soit à partir de la page 43, afin de fournir les renseignements suivants :

- Numéro de modèle de l'humidificateur
- Nom de la pièce • Numéro de la pièce
- Date de fabrication de l'humidificateur (voir l'étiquette sur le côté à proximité des drains)

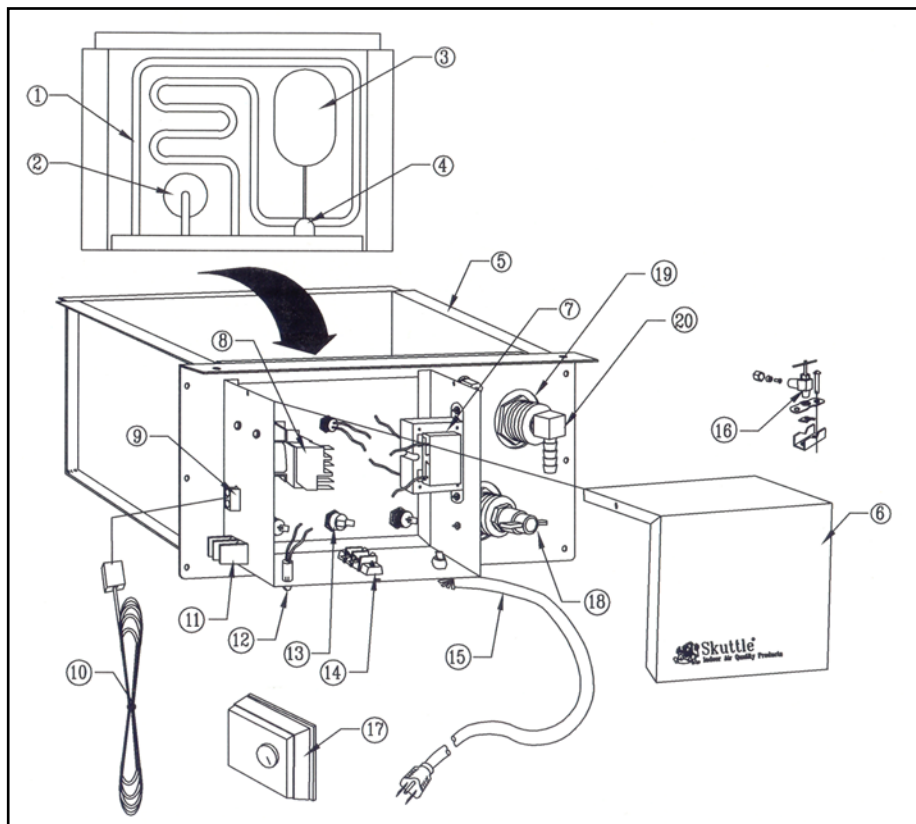

Figure 9 – Schéma des pièces des modèles 60-1, F60-1, 60-2 et F60-2

Pièces pour les modèles 60-1, F60-1, 60-2 et F60-2

Article	Nom de la pièce	Pièce n°
1*	Élément chauffant de 120 volts	000-0430-055
1**	Élément chauffant de 240 volts	000-0430-056
2	Interrupteur à flotteur de sécurité	000-0814-132
3	Flotteur pour robinet de remplissage d'eau	A00-1309-012
4	Robinet de remplissage d'eau	000-1731-012
5	Bac d'eau	A01-1730-078
6	Couvercle	000-0641-150
7*	Transformateur 120 volts (primaire), 24 volts (secondaire)	000-0814-133
7**	Transformateur 240 volts (primaire), 24 volts (secondaire)	000-0814-140
8	Relais de commande 24 volts bipolaire unidirectionnel (DPST)	000-0431-031
9 et 10	Câblage du ventilateur	A00-0811-120

*Modèles 60-1 et F60-1 seulement **Modèles 60-2 et F60-2 seulement

suite....

Pièces pour les modèles 60-1, F60-1, 60-2 et F60-2 (suite)		
Article	Nom de la pièce	Pièce n°
11	Bornier de connexions de la commande de l'humidostat	000-0814-135
12	Témoin lumineux	000-0814-139
13	« Thermostat » de la commande thermique du ventilateur	000-0431-030
14	Bornier de connexions de la distribution de puissance	000-0814-134
15*	Cordon d'alimentation électrique de 120 volts	000-0811-107
15**	Cordon d'alimentation électrique de 240 volts	000-0811-108
16	Robinet-vanne à étrier	A00-1128-005
17	Humidostat Montage	SK0-0055-001
18	Robinet de purge	000-1319-065
19	Drain et douille de trop-plein (avec douille de trop-plein, rondelle et contre-écrou)	A00-1319-067
20	Coude cannelé de 90°	000-1106-034
Non illustré	Ensemble de joint d'étanchéité 9 pièces (avec drain, trop-plein, thermostat, flotteur de sécurité et rondelles d'éléments chauffants)	A00-0693-020

Tableau 2

REMARQUES : Une minuterie de vidange automatique Skuttle (modèle S-HAFT) est incluse avec les humidificateurs à vapeur F60-1 et F60-2.

Le programme de recherche et développement permanent de Skuttle fait en sorte que les spécifications peuvent changer sans préavis.

À l'intention du propriétaire du domicile : Comment fonctionne votre humidificateur

Votre humidificateur à vapeur Skuttle procure de l'air humide à votre domicile d'une façon similaire à ce qui se produit dans l'environnement extérieur. Durant une chaude journée d'été, la chaleur du soleil évapore l'eau des flaques, ruisseaux, rivières, océans, etc., transformant celle-ci en vapeur (humidité). La quantité de vapeur d'eau qui s'élève dans l'air est déterminée par le temps d'exposition de l'eau à une source de chaleur.



Si vous pouviez regarder à l'intérieur du réservoir de votre humidificateur, vous verriez un élément chauffant tubulaire immergé et deux flotteurs. Lorsque votre domicile est trop sec, l'humidostat (l'appareil qui contrôle l'humidité) installé dans votre système active l'élément chauffant de l'humidificateur. Un thermostat intégré détecte la température de l'eau et, lorsque celle-ci est suffisamment chaude, le thermostat active un relais afin de mettre le ventilateur du générateur de chaleur en marche. Le ventilateur, indépendant du système de chauffage de votre domicile, diffuse l'air humide à travers la maison. Autrement dit, la chaleur nécessaire à l'évaporation est fournie par l'humidificateur lui-même, plutôt que par votre système de chauffage.

Une fois atteint le taux d'humidité sélectionné, l'humidificateur éteint l'élément chauffant automatiquement. Cependant, le ventilateur du générateur de chaleur continue à fournir de l'humidité à votre domicile jusqu'à ce que l'eau du réservoir de l'humidificateur ait refroidi et cesse de produire de la vapeur. Tout ce processus se déroule sans interrompre le fonctionnement normal de votre système de chauffage. Lorsque l'humidité intérieure baisse sous le taux désiré, le processus redémarre.

À mesure que l'eau s'évapore du réservoir de l'humidificateur et est remplacée par de l'eau fraîche, le plus gros des flotteurs prévient le débordement en coupant l'eau au niveau déterminé. Le petit flotteur agit comme un dispositif de sécurité supplémentaire qui éteint automatiquement l'élément chauffant de l'humidificateur si, pour une raison quelconque, le niveau d'eau baisse sous l'élément chauffant.

Étant donné que l'eau évaporée de l'humidificateur laisse derrière elle toutes ses impuretés (calcium, fer, chaux, bactéries, etc.), l'humidification résultante ne pollue pas l'air ambiant. En étant moins encombré de ces contaminants, votre domicile constitue un environnement plus sain et plus confortable pour vous et votre famille.

Comment prolonger la vie de votre humidificateur

Les dépôts minéraux sur l'élément chauffant de l'humidificateur sont dommageables pour l'appareil. Par conséquent, l'entretien périodique est crucial pour le rendement et la longévité de votre humidificateur.

L'intervalle d'entretien normal peut varier de un à trois mois (c.-à-d. un ou deux nettoyages durant une saison d'humidification typique, plus un nettoyage à fond en fin de saison). La dureté de votre eau, le réglage de votre humidostat, les conditions météorologiques, la construction de la maison et le nombre d'occupants sont tous des facteurs qui influencent la durée de l'intervalle entre les nettoyages. **Étant donné la complexité de votre humidificateur à vapeur Skuttle, nous vous recommandons fortement de recourir à votre entrepreneur en CVC ou en plomberie préféré pour réaliser le nettoyage et l'entretien de l'appareil à intervalles réguliers.**

REMARQUE : Certains modèles de la série 60 (F60-1 et F60-2) sont équipés d'une minuterie de vidange automatique et programmable Skuttle (voir ci-dessous) pouvant réduire l'entretien d'une façon substantielle. Néanmoins, il est souhaitable de vérifier l'humidificateur à l'affût de dépôts minéraux environ tous les deux mois durant la saison d'humidification et de faire appel à un concessionnaire CVC au besoin.

MISES EN GARDE : Ne laissez pas d'eau dans l'humidificateur durant les mois chauds.

Si le domicile est laissé sans surveillance pendant une longue période de temps (p.ex. pour les vacances), **éteignez l'humidostat et coupez l'alimentation d'eau à l'humidificateur.**

Maintenez la propreté et la performance votre humidificateur

...grâce à la minuterie de vidange programmable de Skuttle®



La minuterie de vidange automatique de Skuttle...

- Procure la technologie à circulation directe pour les humidificateurs à vapeur et de type à réservoir
 - Rince automatiquement le bac d'eau de l'humidificateur à l'eau fraîche et propre toutes les deux heures
 - Réduit ou élimine l'entretien durant la saison d'humidification
 - Réduit jusqu'à 98 pour cent de la consommation d'eau comparativement aux humidificateurs à circulation directe conventionnels
 - S'installe facilement et rapidement
- S'adapte à la plupart des marques et des modèles d'humidificateurs à vapeur et de type à réservoir

FAQ concernant la QAI

(Foire aux questions concernant la qualité de l'air intérieur)

Pourquoi ai-je besoin d'un humidificateur ?

De plus en plus de propriétaires réalisent qu'ils vivent dans une maison « malade » durant les mois d'hiver. Les membres de la famille souffrent d'un assèchement de la peau et de la gorge, de démangeaisons et de toux ennuyeuses. Les meubles crissent, les planchers gémissent, le piano se désaccorde et l'électricité statique attaque le chat. En règle générale, tous se sentent misérables de vivre dans un environnement qui s'avère plus sec que le désert du Sahara !

L'humidification adéquate de la maison réduit l'électricité statique, revitalise la peau sèche et apaise les gorges irritées. Elle procure l'indispensable humidité aux meubles secs et craquelés ainsi qu'aux plantes flétries. Elle protège les œuvres d'art, les antiquités et les instruments de musique. Elle allège même vos factures de chauffage durant la saison froide. Étant donné que l'air humide semble plus chaud, vous aurez en effet tendance à baisser le thermostat de quelques degrés.

Pourquoi devrais-je baisser mon humidostat lorsque la température extérieure chute ?

De premier abord, cette pratique peut sembler illogique. Après tout, vous augmentez le réglage de votre thermostat à mesure que refroidit la température. Pourquoi ne pas procéder de même avec votre humidostat ?

La réponse consiste dans le fait que *l'humidité relative* (HR) doit être réduite par temps très froid afin de prévenir la condensation sur les fenêtres et les surfaces intérieures. Autrement, l'humidité excessive risque avec le temps d'endommager votre domicile.

HR est le symbole qui réfère au pourcentage de vapeur d'eau dans l'air à une température spécifique. Puisque l'air prend de l'expansion lorsqu'il est chauffé, l'humidité relative diminue à moins d'un ajout d'humidité. À l'inverse, l'air refroidi se contracte, entraînant une augmentation de l'humidité relative jusqu'à l'atteinte du point de rosée – c'est-à-dire la température à laquelle l'air devient saturé et l'eau se condense (comme cela se produit sur un verre d'eau glacé par temps chaud et humide).

Pour connaître les réglages d'humidostat recommandés, reportez-vous aux instructions incluses dans la boîte de votre humidificateur.

Je viens juste d'installer un humidificateur Skuttle dans ma maison. Pourquoi ne puis-je pas sentir la différence ?

La période d'ajustement peut prendre jusqu'à trois semaines – le temps nécessaire pour que les meubles, les boiseries, les revêtements de plancher, le plâtre et les plantes absorbent leur niveau d'humidité naturel.

Dois-je faire fonctionner mon humidificateur durant les mois d'été ?

Étant donné que, dans la plupart des régions, l'air d'été est naturellement plus humide, il n'est pas nécessaire d'humidifier votre maison tant que le temps froid ne s'est pas réinstallé.

Si vous avez des questions concernant l'humidificateur Skuttle, ou souhaitez connaître les produits de qualité d'air intérieur Skuttle qui conviennent à votre domicile, communiquez avec votre entrepreneur en chauffage et climatisation local :



Skuttle®

**Produits destinés à la qualité
de l'air intérieur**

101 Margaret Street, Marietta, OH 45750

Téléphone : (800) 848-9786;

Télécopieur : (740) 373-9565

Courriel : customerservice@skuttle.com

Web : www.skuttle.com

©2006 par Skuttle Mfg. Co.

Skuttle et le personnage « Happy House » (maison joyeuse) sont des marques déposées de Skuttle Mfg. Co.

Pièce n° 000-0756-232

SK-003-0102

HBP Rev 2/14